

Tetrix

ISTRUZIONI DI MONTAGGIO - ASSEMBLY INSTRUCTIONS

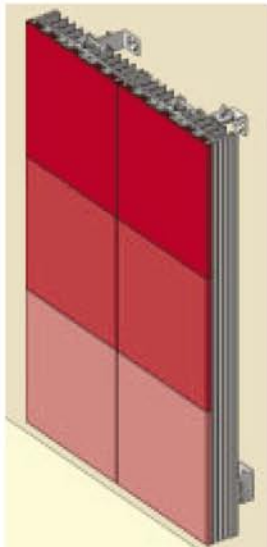

I

Il radiatore viene normalmente fornito con gli attacchi per il fissaggio già correttamente posizionati, nel caso di radiatori con ingombri o forme particolari ciò potrebbe non avvenire (Fig. A).

Fissare i supporti (1) all'elemento il più basso possibile (max 3mm), utilizzando le viti autofilettanti (2), fornite dalla Projectclima (Fig. B).

ATTENZIONE ⚠

Questa posizione è importante per permettere il basculamento del radiatore. Se i supporti vengono posizionati troppo in alto in fase di basculamento potrebbe avvenire una collisione fra il radiatore ed il muro di sostegno.

NOTA: per la maggior parte dei radiatori sono sufficienti due agganci che andranno posizionati il più esternamente possibile. Tuttavia per radiatori con ingombri superiori potrebbero essere necessari agganci supplementari.

Inserire i gancetti telescopici (3) nella propria sede, lasciandoli sporgere il più possibile e chiuderli leggermente (Fig. B).

Utilizzando le viti in dotazione, fissare al radiatore gli attacchi superiori (4) nella posizione desiderata, verticale o orizzontale (Fig. C).

GB

The radiator is usually supplied with the connections already placed for the fixing; in case of radiators having particular overall dimensions and weight the connections are generally not supplied (Fig. A).

Fix the supports (1) to the lower element (max 3mm), by using self-tapping screws (2), supplied by Laurens (Fig. B).

WARNING ⚠

This positioning is important because it allows the radiator balancing. If the supports are too high placed, the radiator could crash against the wall during the balancing.

NOTE: most radiators are provided with 2 connections which are to be positioned in the external part. Anyway the radiators with larger overall dimensions require additional connections.

Insert the adjustable hooks (3) in their seats and let them project as much as possible and close lightly (Fig. B).

By using the supplied screws, fix the upper connections to the radiator (4) in the vertical or horizontal position (Fig. C).

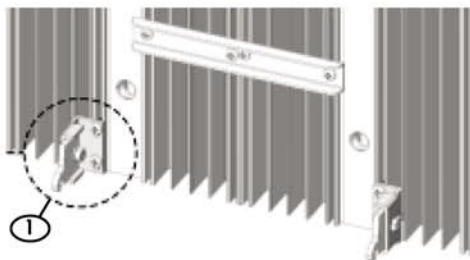

A

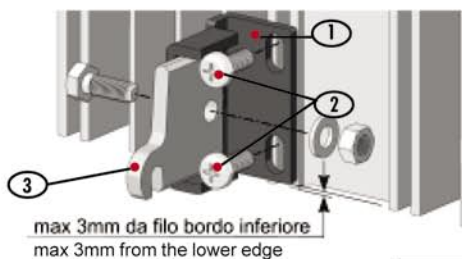

B

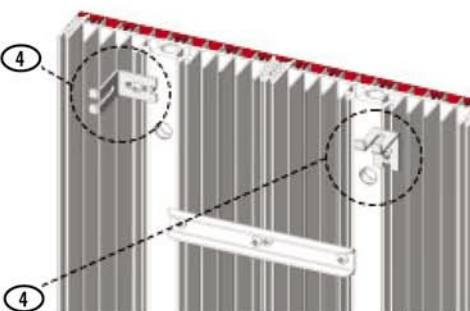

C

ISTRUZIONI DI MONTAGGIO - ASSEMBLY INSTRUCTIONS

POSIZIONAMENTO VERTICALE VERTICAL POSITIONING

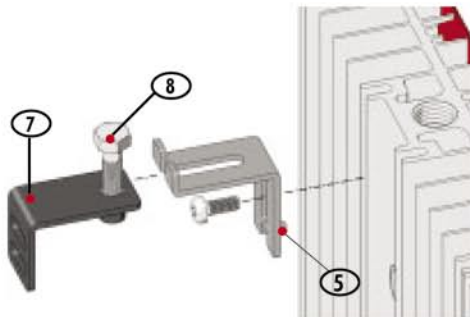

POSIZIONAMENTO ORIZZONTALE HORIZONTAL POSITIONING

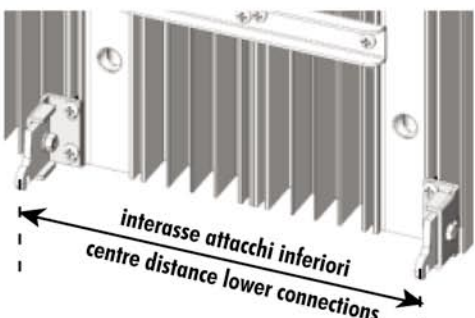
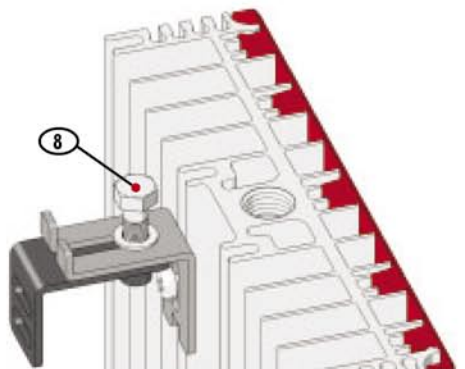
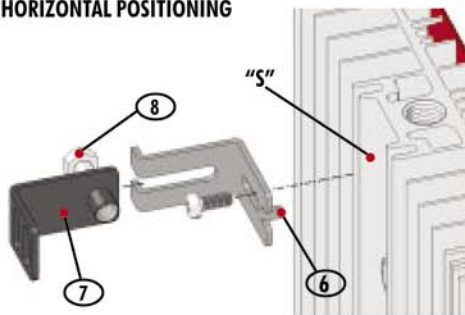

I

GB

In caso di posizionamento verticale inserire la linguetta (5) nella sua guida (Fig D).

In case of vertical positioning insert the tang (5) into its guide (Fig D).

In caso di posizionamento orizzontale, assicurarsi che la linguetta (6) vada in battuta sulla superficie "S" (Fig. E).

In case of horizontal positioning, check that the tang (6) comes in contact with "S" surface (Fig. E).

Posizionare i rispettivi riscontri (7) avendo cura di allinearli bene e chiuderli con il bullone (8) (Fig. D e F).

Place the reference units (7) align them carefully and tighten them by means of the bolt (8) (Fig. D and F).

Misurare l'interasse sugli attacchi inferiori (Fig. G) e posizionare i riscontri a muro nella giusta posizione (Fig. H).

Measure the distance between centers on the lower connections and place the wall reference units in the right position (Fig. G).

ISTRUZIONI DI MONTAGGIO - ASSEMBLY INSTRUCTIONS



H

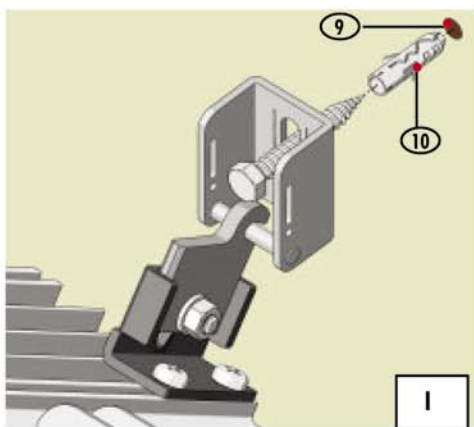

I

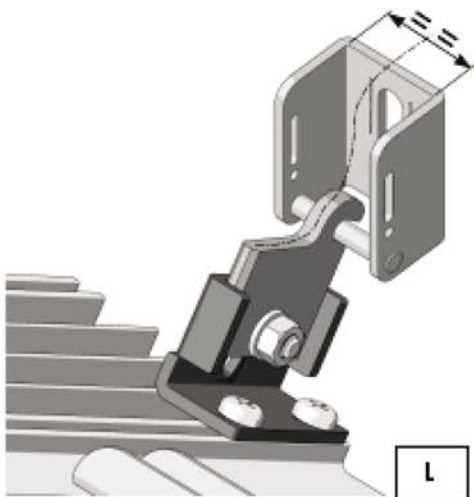

L

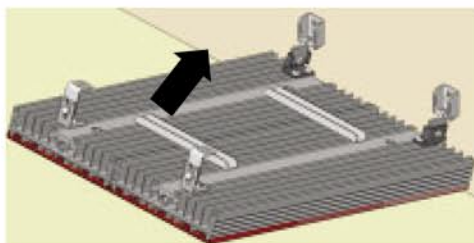

M

I

ATTENZIONE ⚠

L'altezza minima da terra dei riscontri inferiori non deve mai essere inferiore ai 100mm (Fig. H).

Effettuare i fori di fissaggio (9) e posizionare i riscontri utilizzando i tasselli (10) forniti in dotazione (Fig. I).

ATTENZIONE ⚠

I tasselli in dotazione vanno utilizzati solamente per il fissaggio a parete piena. Se il fissaggio avviene su parete che presenta un vuoto (mattoni o altro) utilizzare i tasselli idonei.

Attraverso la regolazione disponibile mettere a livello i due riscontri a muro.

Agganciare il termosifone per verificare la corretta installazione degli attacchi inferiori e possibilmente centrare i ganci al riscontro a muro in modo da permettere una eventuale regolazione sia a destra che a sinistra (Fig.L).

Sollevarre il radiatore e spingerlo fino contro il muro (Fig. M).

GB

WARNING ⚠

The minimum height of the lower reference units from the ground must never be lower than 100mm (Fig. H).

Carry out the holes (9) and place the reference units by using the supplied small blocks (Fig. I).

WARNING ⚠

The small blocks supplied must be used only for the fixing on walled surface. In case of fixing on surfaces made up of bricks or other materials, use the suitable small blocks.

Level the wall reference units by adjusting them

Connect the radiator to verify the correct fixing of the lower connections and centre the hooks to the reference units to allow a possible right-left adjustment (Fig.L).

Lift the radiator and push it against the wall (Fig. M).

ISTRUZIONI DI MONTAGGIO - ASSEMBLY INSTRUCTIONS

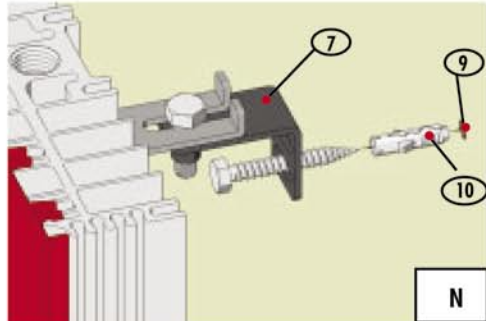

N

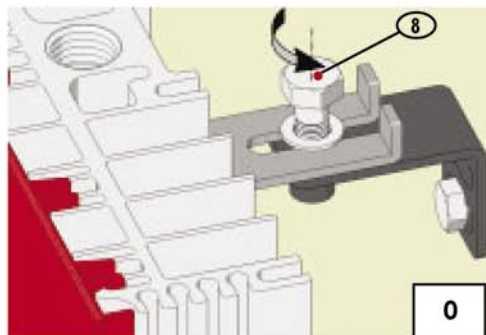

O

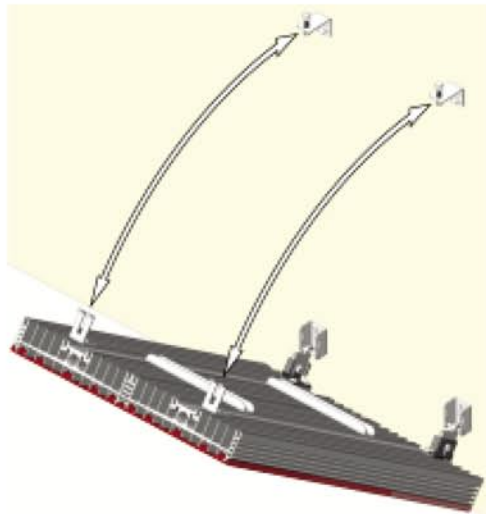

P

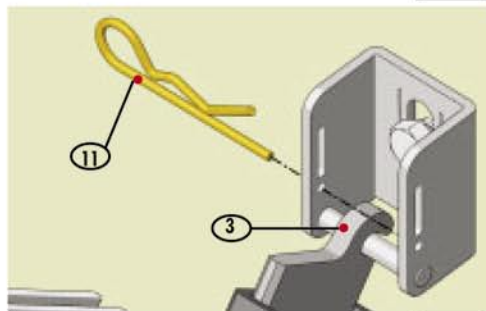

Q

I

Tracciare sul muro il punto di perforatura (9) dove verrà posizionato l'attacco superiore (Fig. N).

Sganciare il radiatore e staccare i riscontri a muro superiore (7).

Forare nella posizione tracciata e fissare con i tasselli (10) il riscontro a muro (Fig. N).

Avvitare di 2/3 giri il bullone (8) nei riscontri superiori (Fig.O).

Mettere il radiatore in posizione orizzontale ed agganciarlo.

Sollevare il radiatore per verificare il corretto posizionamento (eventuali regolazioni possono essere fatte allentando la vite che fissa l'attacco superiore (4) al radiatore (Fig. C).

Abbassare il radiatore per eseguire il collegamento idraulico.

Inserire le coppiglie di sicurezza (11) nei riscontri inferiori e una volta regolata la distanza dal muro desiderata serrare le viti dei gancetti telescopici (3)(Fig. Q) .

Sollevare nuovamente il radiatore e fissarlo avvitando i bulloni superiori (8) (Fig. O).

GB

Mark the point of drilling on the wall (9) where the upper connection will be placed (Fig. N).

Release the radiator and disconnect the upper wall reference units (7).

Drill in the marked position and fix with the reference unit by means of the small blocks (10) (Fig. N).

Screw 2/3 turns the bolt (8) of the upper reference unit (Fig.O).

Place the radiator in horizontal position and connect it.

Lift the radiator to check the correct positioning (possible adjustments can be performed by unscrewing the screw fastening the upper connection (4) to the radiator (Fig. C).

Lower the radiator to carry out the hydraulic connection.

Insert the safety split pins (11) in the lower reference units and after adjusting the distance from the wall, tighten the screws of the adjustable hooks (3)(Fig. Q) .

Lift again the radiator and fix it by screwing the upper bolts (8) (Fig. O).